

### Ablaufschema zu ABG 3 / Flow Chart for ABG 3

(Anforderung bei kleineren Neu-, Um- und Erweiterungsbauten **bis 150.000 EURO** und Instandsetzung und Instandhaltung ohne Wertgrenze / Request for Services for very minor Construction, Alterations and Extensions up to and **including EURO 150.000** and Repair and Maintenance Work regardless of cost)

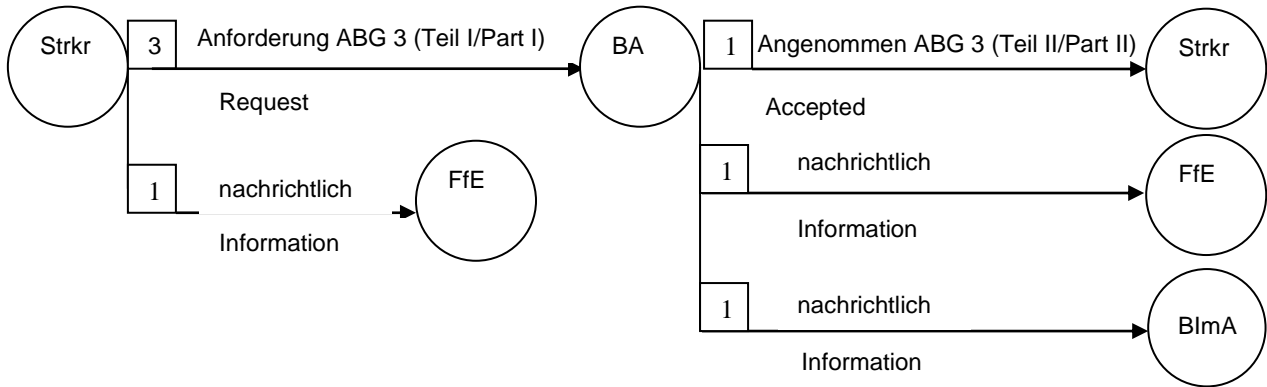

### Ablaufschema zu ABG 3 / Flow Chart for ABG 3

(Anforderung bei Neu-, Um- und Erweiterungsbauten **über 150.000 bis 375.000 EURO** / Request for New Construction, Alterations and Extensions over 150.000 up to and **including EURO 375.000**)

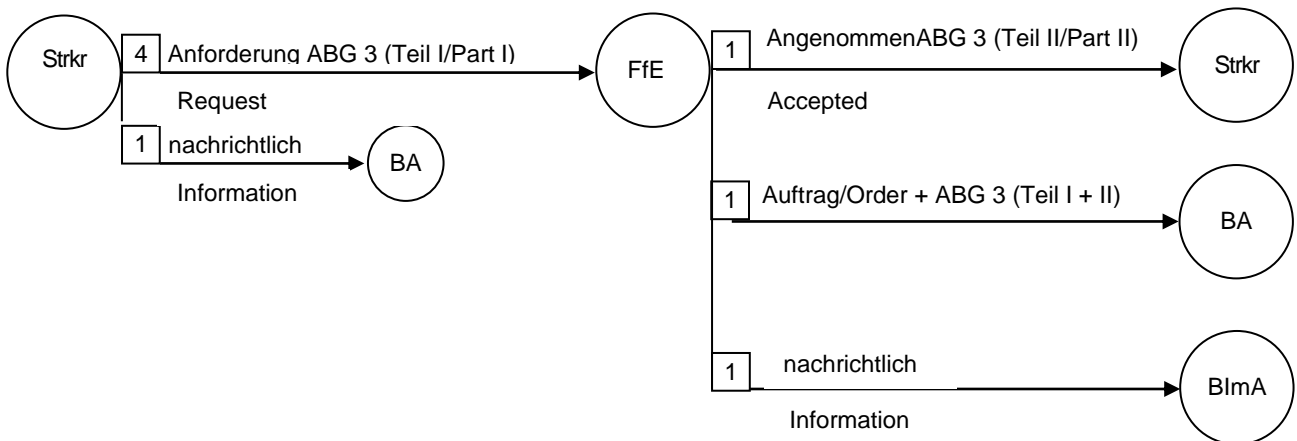

## Ablaufschema zu ABG 3 / Flow Chart for ABG 3

(Anforderung bei Neu-, Um- und Erweiterungsbauten **über 375.000 EURO** /  
Request for New Construction, Alterations and Extensions over **EURO 375.000**)

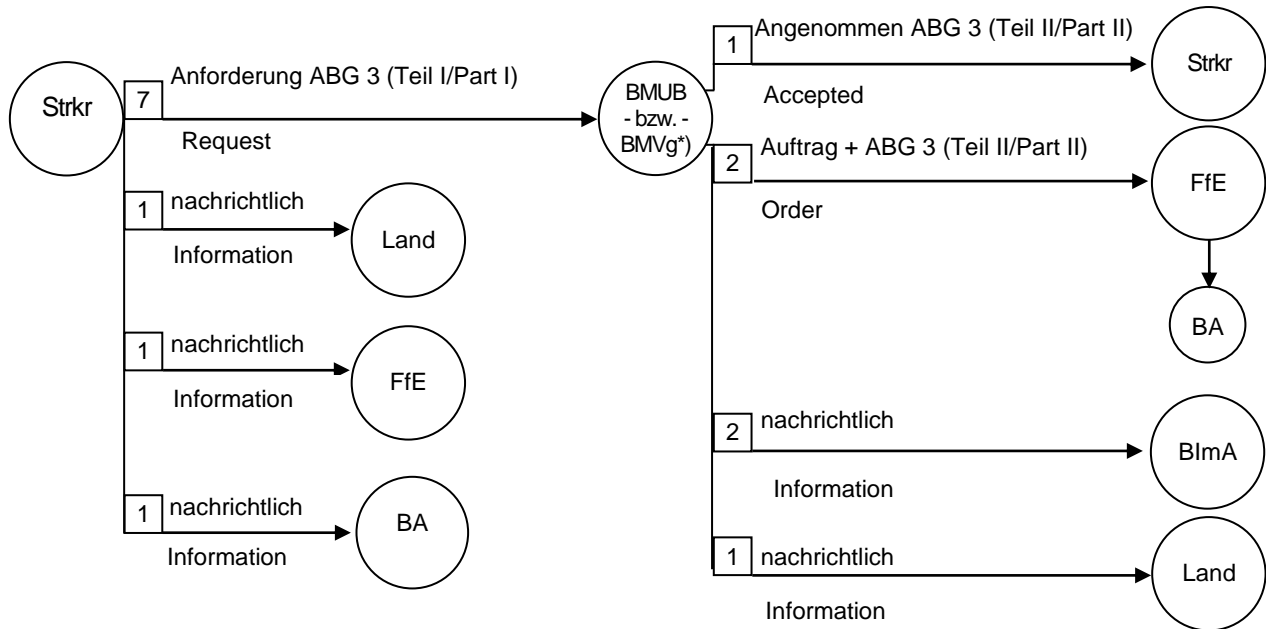

□ - Anzahl der Fertigungen / Number of Copies

### \*) Zuständigkeitsabgrenzung / Delineation of Responsibility

- BMUB:** Durchführung von nicht militärischen (zivilen) Baumaßnahmen / Execution of civil related construction
- BMVg:** Durchführung von militärischen Baumaßnahmen / Execution of defence related construction

### Ergänzender Hinweis / Additional note:

Weitere in Art. 7 ABG 1975 beschriebene Leistungen (Modifikationen) für Baumaßnahmen über 375.000 EURO werden durch die FfE angenommen analog dem Verfahren bei Baumaßnahmen über 150.000 bis 375.000 EURO/  
Further services described in Art. 7 ABG 1975 (modifications) for construction projects over EURO 375.000 shall be accepted by the FfE in a similar manner to the procedure for construction projects over EURO 150.000 up to and including EURO 375.000.

### Abkürzungen / Acronyms:

Strkr	Streitkräfte / Armed Forces
BMUB	Bundesministerium für Umwelt, Naturschutz, Bau und Reaktorsicherheit / Federal Ministry for the Environment, Nature Conservation, Building and Nuclear Safety
BMVg	Bundesministerium der Verteidigung / Federal Ministry of Defence
Land	zuständiges Landesministerium / Responsible State Ministry
FfE	Fachaufsicht führende Ebene / Agency Responsible for Technical Oversight
BA	Bauamt / Building Authority
BlmA	Bundesanstalt für Immobilienaufgaben / Federal Institute for Real Estate